

Collettivo Periferico
"Zefiro girafischi"

Alessia Cincotto, Michele Fontana, Livia Malossi, Lucia Letizia Perillo per Energia Fatta ad Arte

AEROSOL

Il comprovato legame tra salute fisica e mentale dell'uomo è legato anche alla salute del pianeta; essendo un sistema chiuso, dove il ricircolo di materia ed energie è costante e senza immissioni o emissioni esterne all'atmosfera, è fondamentale preservarne la salubrità. Il dispositivo medico può quindi dare l'impressione di essere un sistema isolato, quando in realtà l'aria che viene filtrata è esattamente la stessa che respiriamo. È quindi sineddoche e materializzazione di un processo più grande del singolo, che viviamo tutti assieme in ogni momento. Il meccanismo dell'aerosol, in cui l'acqua distillata viene vaporizzata ed entra in circolo nel sistema respiratorio dell'utente, ci interessa per la sua trasformazione positiva, che vogliamo accostare alla produzione e fruizione musicale. Essa avverrà sia per via elettrica, tramite l'integrazione con un giradischi usato, che per via fisica, con l'aggiunta di un flauto.



GIRADISCHI

La musica ha da sempre accompagnato l'uomo nella sua vita quotidiana; e ha un'importanza estrema anche dal punto di vista mentale e psicologico. L'integrazione di un giradischi funzionante con un dispositivo medico nasce dal parallelismo di emissione e immissione dei due oggetti: da una parte un input meccanico si trasmette per via elettrica ed esce sotto forma di suono; dall'altra, una soluzione liquida viene nebulizzata ed esce sotto forma di particelle finissime, che entrano nell'organismo.

Il brano che abbiamo selezionato per attivare il lavoro è "Zefiro torna e 'l bel tempo rimena" (1614), di Claudio Monteverdi, che dà anche il titolo al progetto.



GIRADISCHI - COMPONENTI

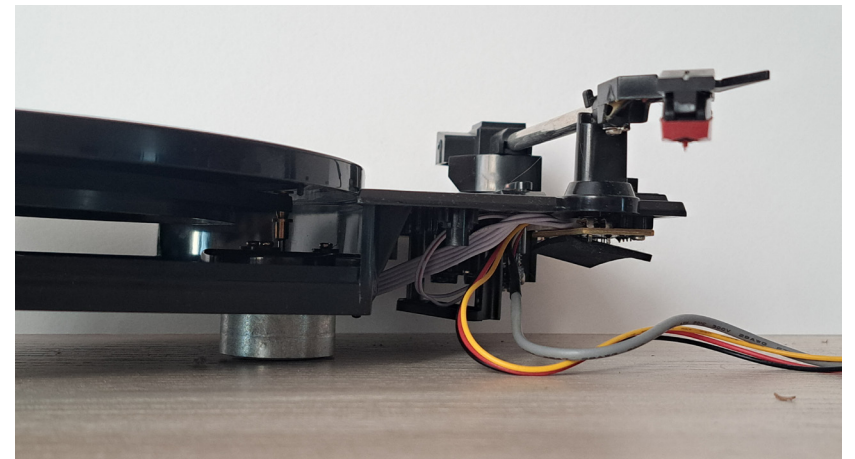
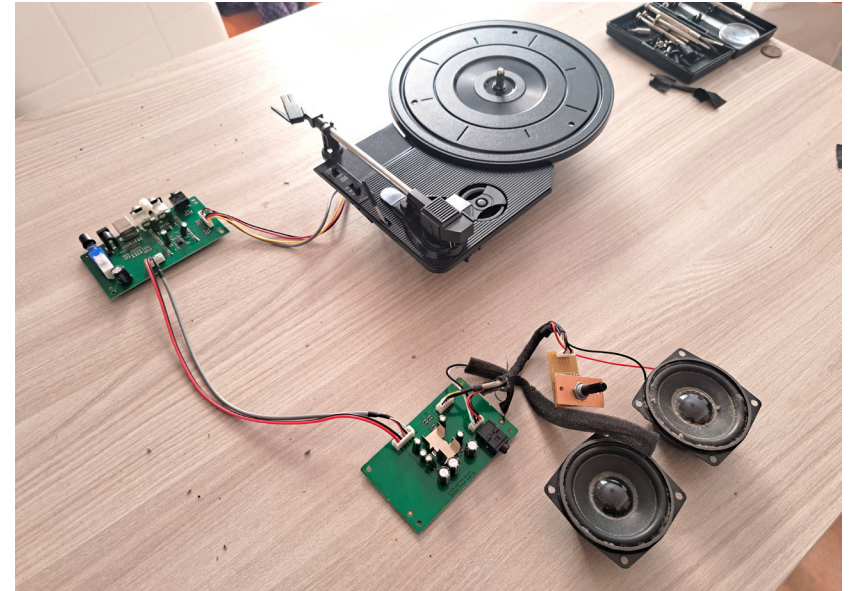
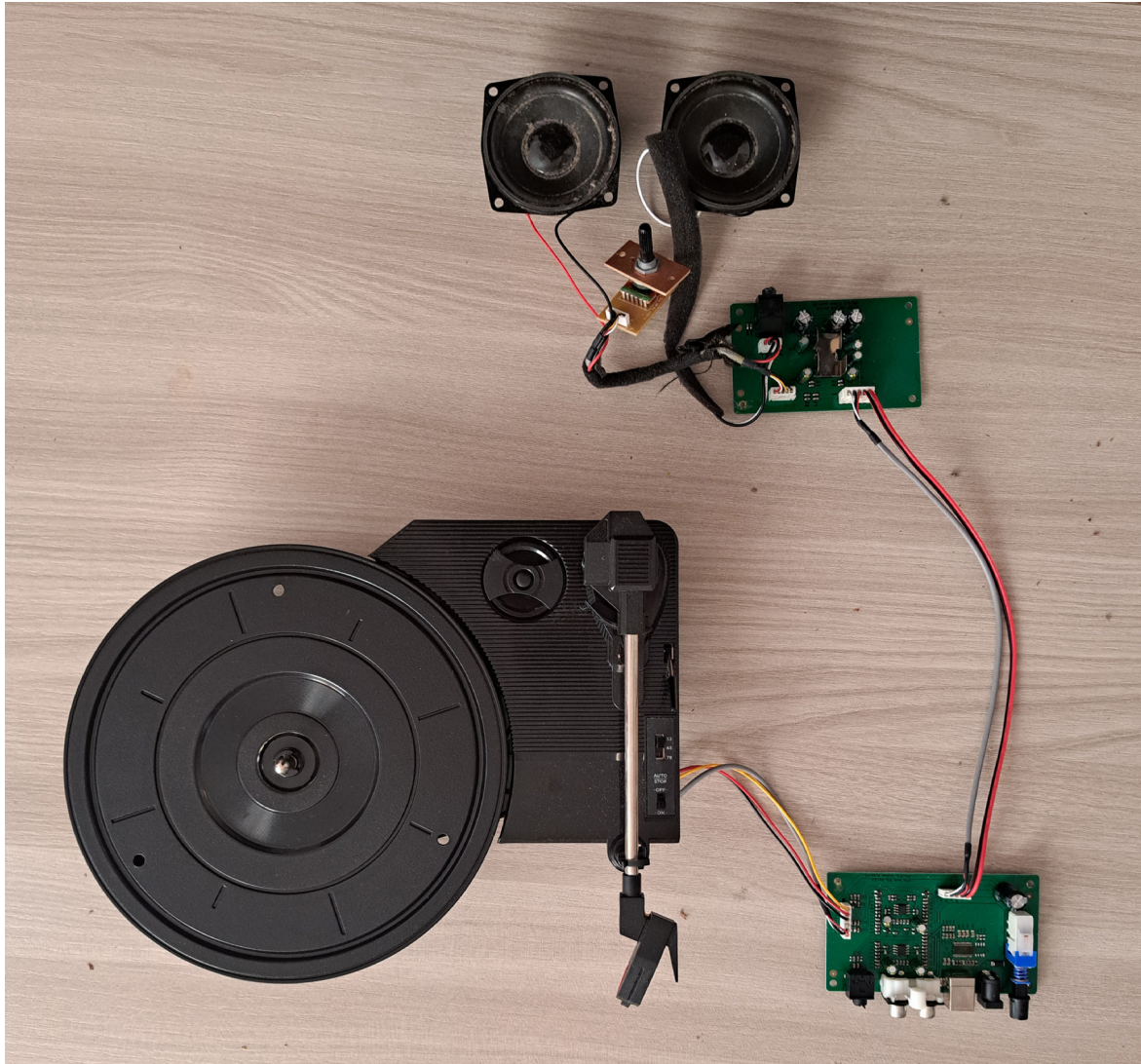

FLAUTO DOLCE

Oltre alla musica registrata, il dispositivo propone anche la possibilità di suonare: al posto dell' contenitore per il liquido da inalare, al tubo che lo porterebbe alla mascherina per aerosol è installata la testa di un flauto dolce. Assieme alla foratura del tubo, questa aggiunta permette di suonare e far arrivare il suono direttamente alla mascherina. Il fruitore potrà quindi vedere integrato una componente fissa (il vinile) e una variabile (la musica dal vivo).

Il collettivo ha già realizzato strumenti ibridi come quello proposto, constatando la loro funzionalità e musicalità, per quanto non convenzionale, e vede questa aggiunta come una grande possibilità, oltre per l'assemblage in sè, anche per eventuali fruitori che potranno utilizzarlo anche senza alcuna esperienza pregressa.

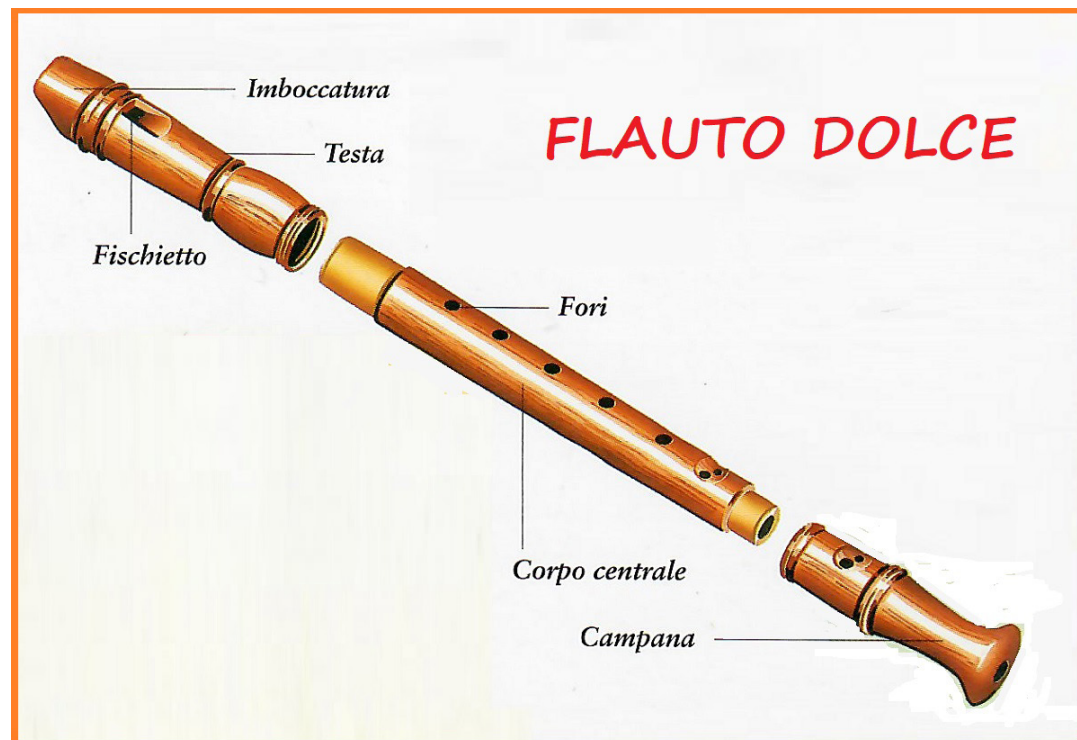

IL PROGETTO: "ZEFIRO GIRAFISCHI"

Lo strumento risultante dall'unione di aerosol, giradischi e flauto crea un sistema integrato di trasformazione positiva: impulsi che cambiano, entrano a contatto con l'organismo umano (e in generale da un'accumulazione interna ad un ambiente esterno diffuso) e apportano miglioramenti.

Dell'aerosol fornito verrà tenuto tutto, componenti e scatola esterna, tranne il meccanismo di nebulizzazione; esso verrà invece sostituito dal meccanismo del giradischi. Quest'ultimo sarà funzionante, ma l'amplificazione del suono sarà ridotta ad una cassa sola per permetterne l'uscita dalla mascherina. Il tutto sarà inserito all'interno della scatola; la testa del flauto verrà invece aggiunto al tubo che in origine portava l'acqua alla mascherina.

La mascherina può essere sostituita da altri componenti, inclusi nell'aerosol. Il suono che così dall'amplificatore esce può essere ulteriormente modulato per nuove esperienze sensoriali.

Il titolo "Zefiro girafischi", è una composizione di riferimenti ed accenni all'aria, elemento principale di questo progetto. Zefiro è infatti il nome della personificazione del vento dell'ovest, che spira leggero e quasi impalpabile. Questo afflato di vita è messo in relazione agli altri due elementi; da qui il gioco di parole. Quello che *gira*, infatti, oltre al vinile, sono i *fischi* prodotti dal flauto. Il ricircolo forma una nuova voce, l'unione fra suoni registrati, ovvero riprodotti, e suoni direttamente prodotti dai fruitori-attivatori del lavoro.

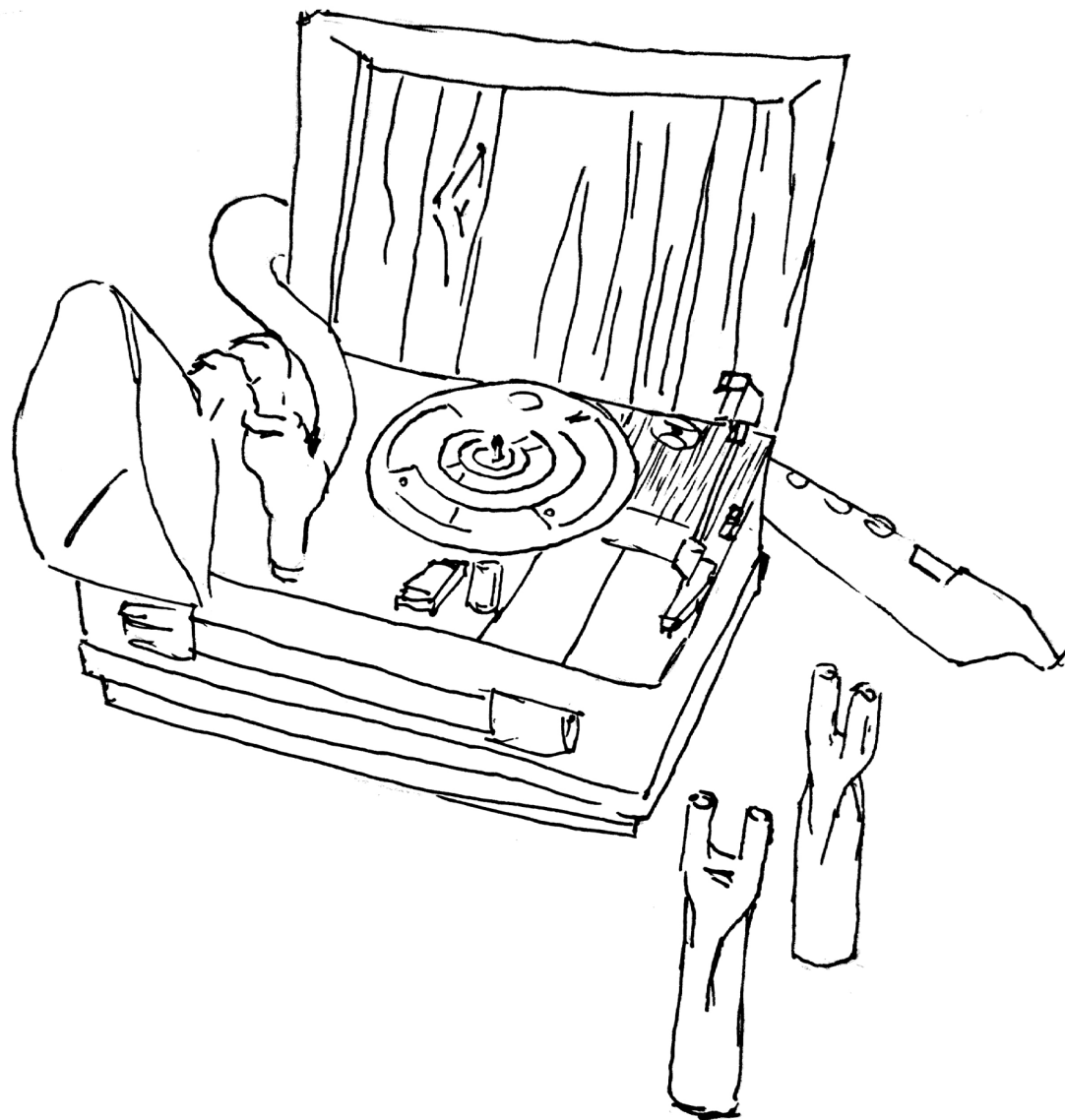

ELEMENTI

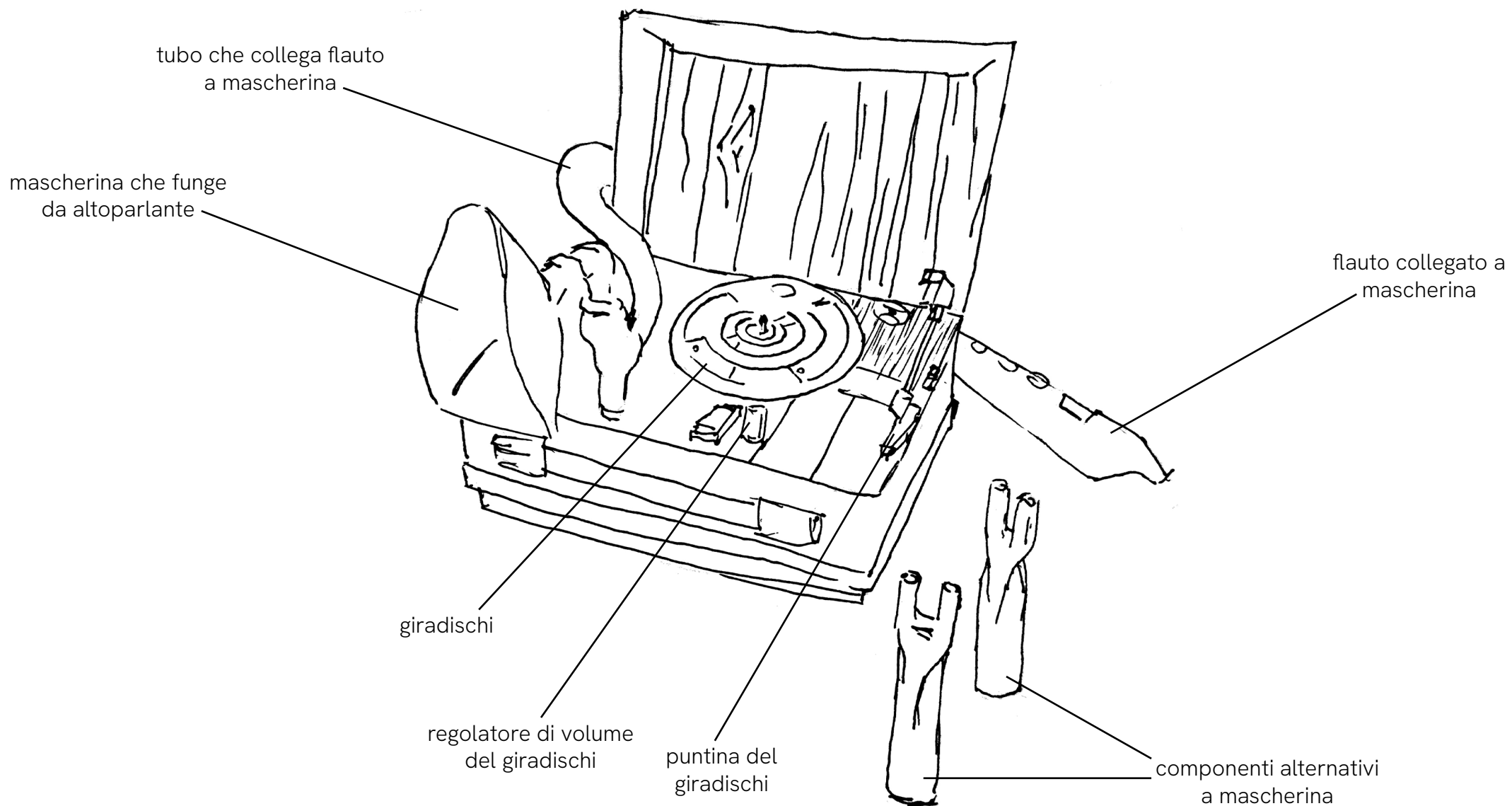

VISIONE FRONTALE

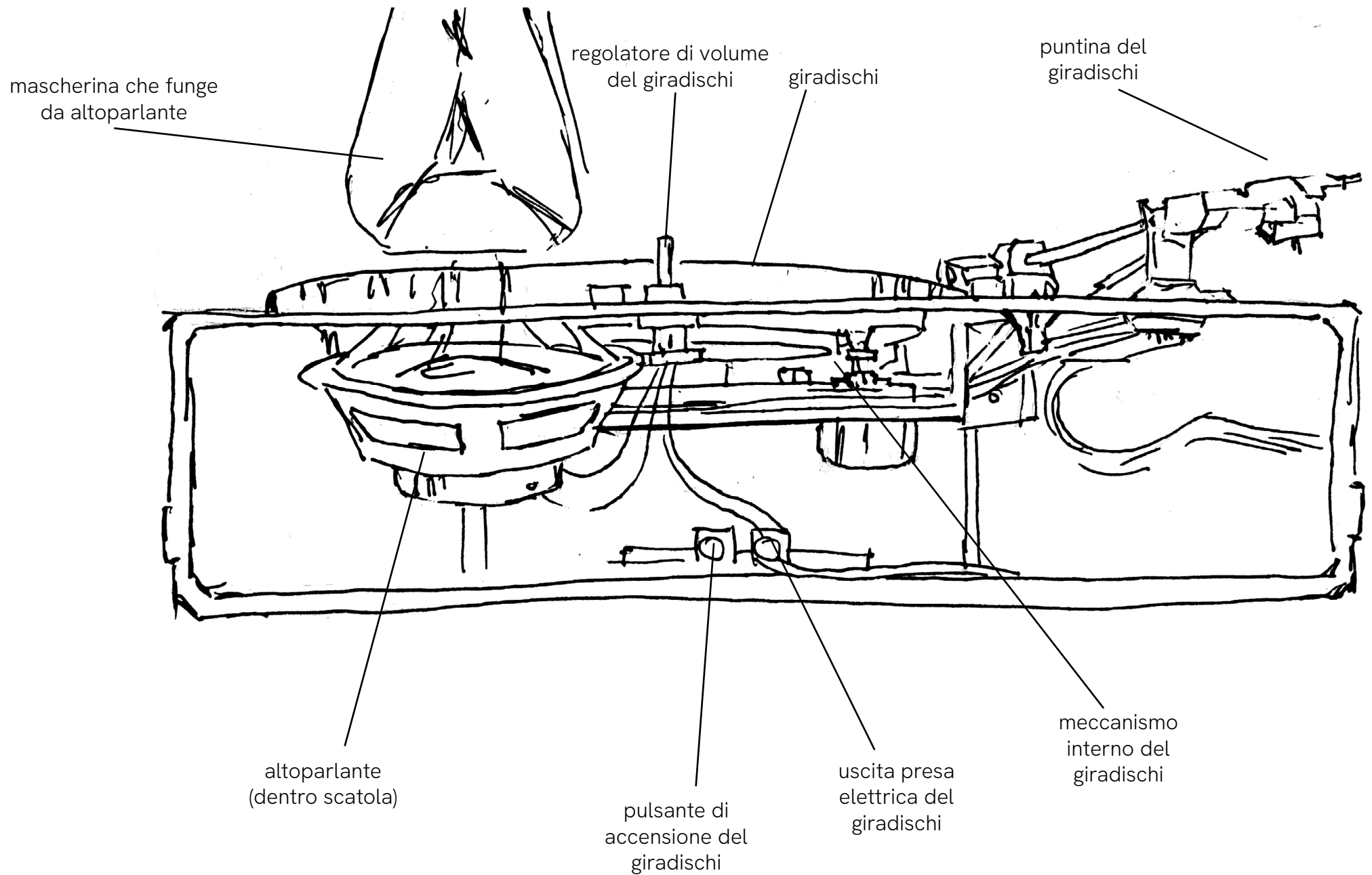

VISIONE DALL'ALTO

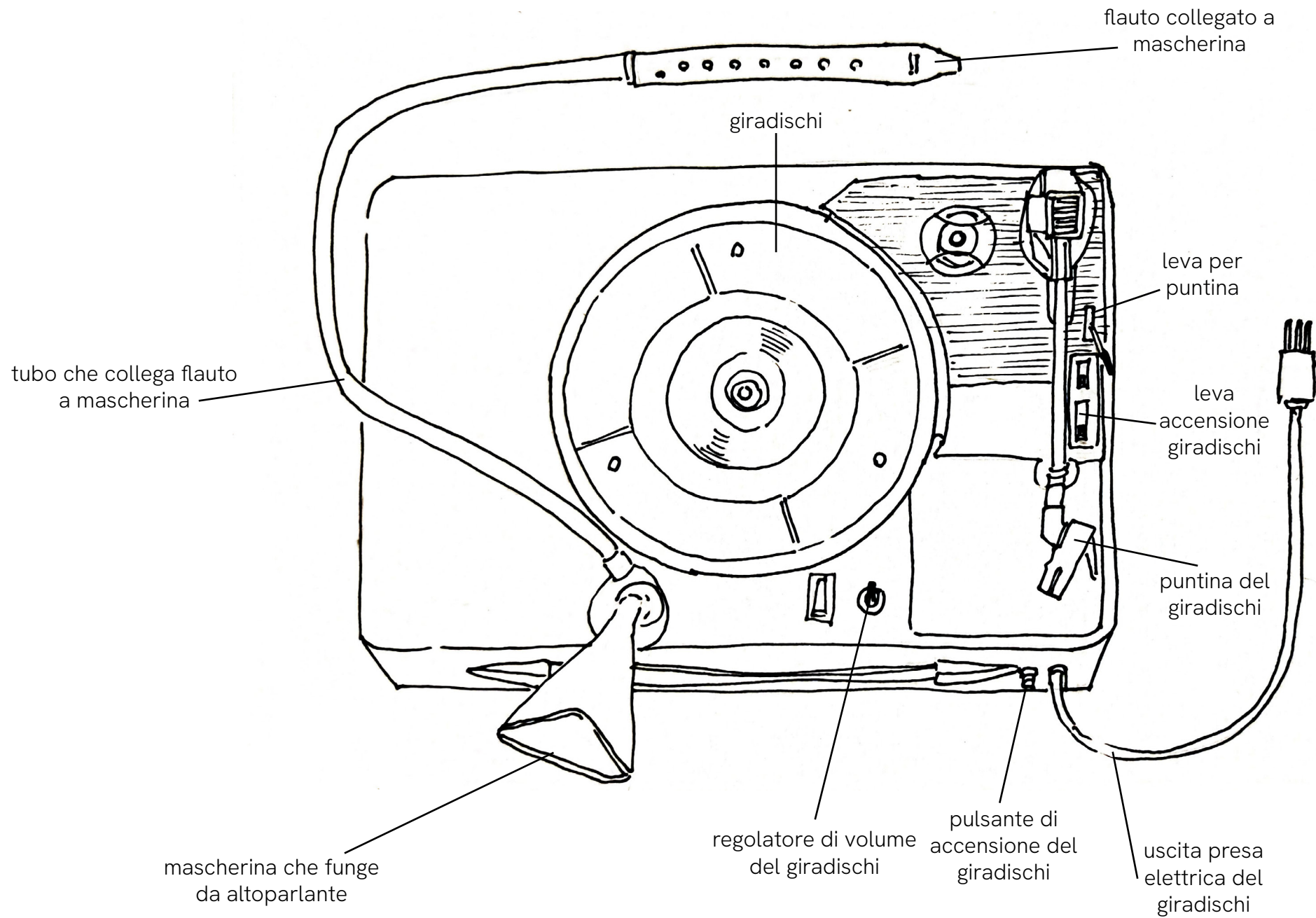

DETTAGLI

